

Extracción de la caja trasera de carga de la camioneta para acceder a la bomba de combustible

El Problema

El acceso a la bomba interna de combustible de muchos modelos de camionetas livianas es posible bajando el tanque de combustible desde abajo o desmontando la caja trasera de carga de la camioneta. Normalmente, es más fácil llegar la bomba de combustible desmontando la caja trasera de carga, pero si no se desmonta o vuelve a instalar el cable de masa eléctrica y la manguera de carga de combustible se presentarán problemas que pueden confundirse con problemas de la bomba de combustible.

La Solución

1. Quitar los pernos del bastidor de la caja trasera de carga de la camioneta.
2. Desconectar todos los cables y conectores de las luces traseras.
3. Desconectar el cable de masa eléctrica del bastidor. **Podría ser necesario volver a conectar este cable para que el vehículo arranque sin la caja trasera de carga.**
4. Abrir la tapa del tanque y desconectar la manguera de carga de combustible de la caja.

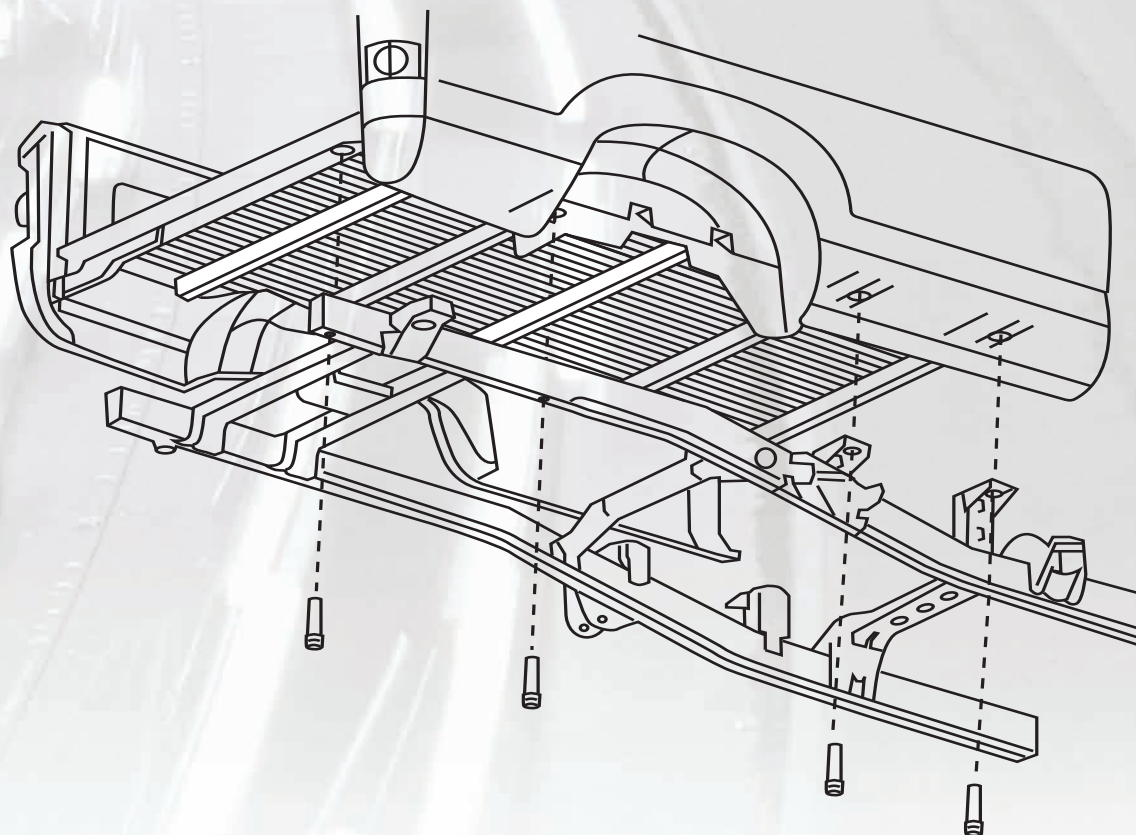

Extracción de la caja trasera de carga de la camioneta para acceder a la bomba de combustible

Herramientas necesarias:

Llave a trinquete, prolongadores y juego de llaves tubo
Llaves
Destornilladores
Llaves de torque
1 o 2 ayudantes o equipo apropiado para levantar cargas

- Abrir la tapa del tanque, desmontar la manguera de carga y empujar la boquilla para que quede fuera de la caja trasera de carga.
- Desconectar los cables de las luces traseras. Esto podría incluir quitar incluso las luces. Verificar que los cables no queden entre la caja de carga y el bastidor.
- Verificar que no queden cables eléctricos conectados en la parte inferior de la caja de carga. Si hubieran cables conectados, desconectarlos y hacerlos a un lado.
- Quitar los pernos de fijación de la caja de carga al bastidor. Normalmente hay seis pernos de fijación, separados uniformemente a lo largo del bastidor y de fácil alcance.
- Levantar la caja de carga de la parte trasera de la camioneta. Tomar precauciones para no golpear la boquilla de carga ni los neumáticos.
- Instalar la nueva bomba de combustible según las instrucciones del fabricante. **Consultar el manual de reparaciones. Podría ser necesario volver a conectar el cable de masa eléctrica para poder arrancar el vehículo sin la caja trasera de carga.**
- Volver a instalar la caja trasera de carga. Verificar que las conexiones eléctricas se hayan finalizado correctamente.

IMPORTANTE

Volver a conectar todos los cables de masa. Si se prueba la bomba de combustible antes de colocar la caja de carga, ¡Verificar que el cable de masa eléctrica esté firmemente conectado para que la bomba arranque sin problemas!